

MULLER MULLSO

Man TGS 26.430 6x4H-2 BL Euro6

Ente	Rev.	Descrizione	Data	Dis.	Contr.	Ap.AQ
MRK	0	EMISSIONE	12/06/20	F.Z.		
INGOMBRO - SCHEDA 54/1 - Rev. 0 - 15/12/00						

D67993

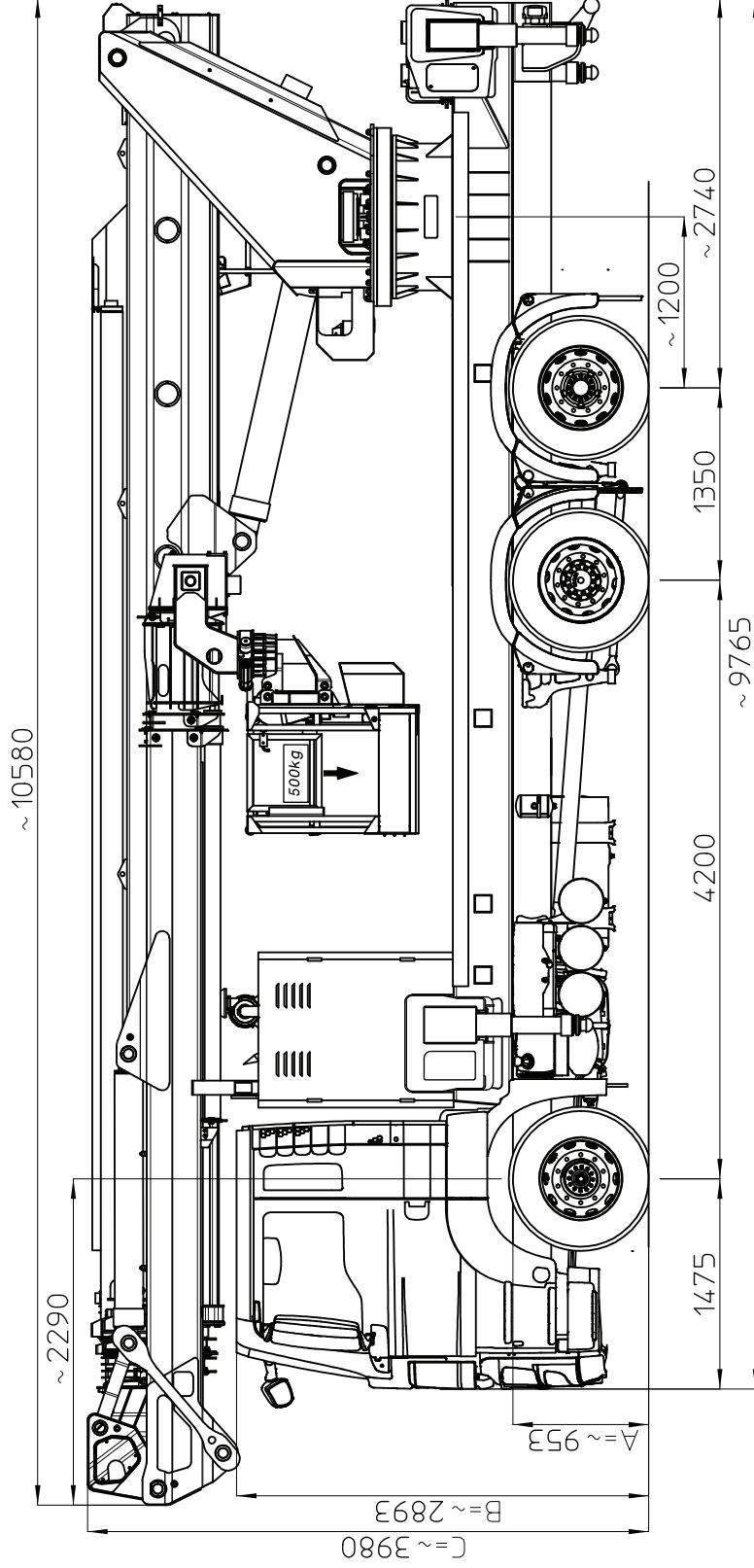

TIPO DI STABILIZZAZIONE	CARICO CESTELLO (kg)	
	120kg	300kg
	300kg	500kg
DIAGRAMMI DI LAVORO	PIEDI SAGOMA	
	PIEDI PARZIALI	
	PIEDI ESTESI	054/953
	SOTTOPONTE	
CARICO UTILE:		
DISEGNO STABILIZZAZIONE	D52332	
AUTOCARRO	1° ASSE	2°-3° ASSE
PESI A VUOTO:	5080 kg	3350 kg
CARICO MASSIMO:	9500 kg	15000/7500 kg
P.T.T.:		26000 kg
NOTE:		

Ordinare l'autocarro con:

- sospensione primo asse rinforzata con carico massimo 9500kg;
- cabina speciale ribassata per trasporto veicoli realizzata tramite modifica di centro di competenza Man (MCC);
- spostamento scarico e serbatoio carburante sul lato destro telaio di ~250mm indietro;
- spostamento indietro di ~1400mm serbatoio AdBlue sul lato sinistro controtelaio, dietro il gruppo batterie.

I - Le quote riportate in disegno sono indicative e possono subire variazioni. In particolare le quote A-B sono relative alle dimensioni dell'autocarro, quindi devono essere verificate sullo stesso. La quota C (altezza totale) e' subordinata alle quote A-B e non comprende eventuali parti flessibili.

F - Les cotes indiquées dans le dessin sont indicatives et peuvent subir des variations. En outre les cotes A-B sont relatives aux dimensions du porteur, donc elles doivent être vérifiées sur le porteur même. La cote C (hauteur totale) est subordonnée aux cotes A-B et indiquée hors flexibles.

E - The dimensions shown in the drawing are an indication and may undergo changes. Further the dimensions A-B are related to the truck sizes, therefore they must be verified. The dimension C (total height) is subject to A-B and does not include hoses.

D - Die Maße, die in der Zeichnung gezeigt werden, sind eine Anzeige und können Änderungen durchmachen. Die Abmessungen A-B betreffen die Fahrzeugmasse, daher sollen sie geprüft werden. Die Abmessung C (Gesamthöhe) hängt von A-B Abmessungen ab, die schlauche sind ausgeschlossen.